

ad'just®

COUSSIN LOMBAIRE

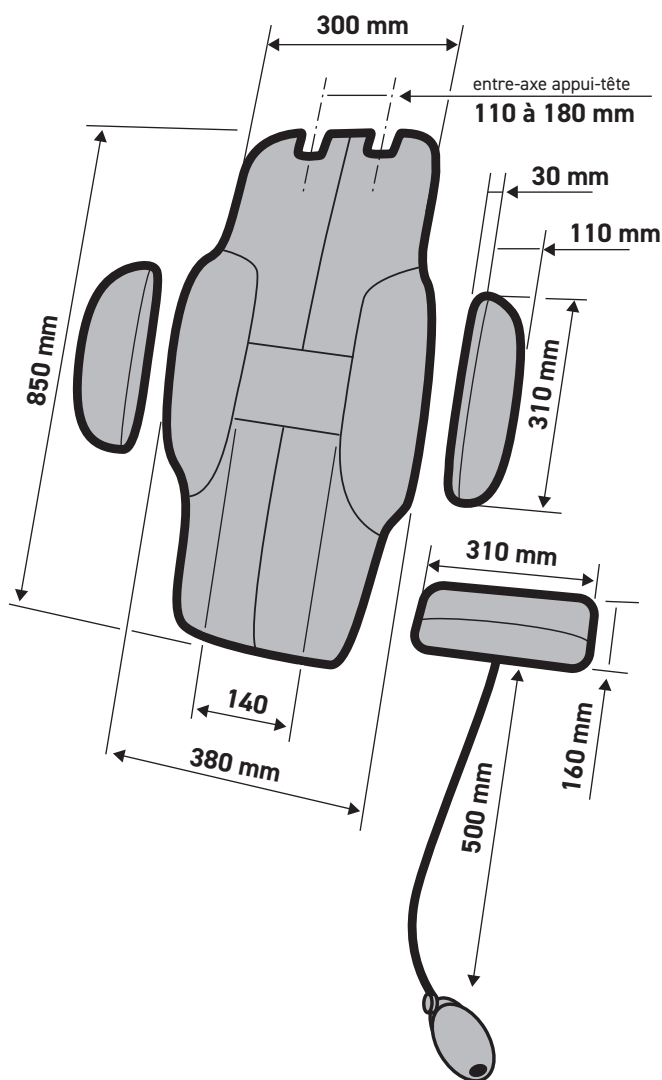
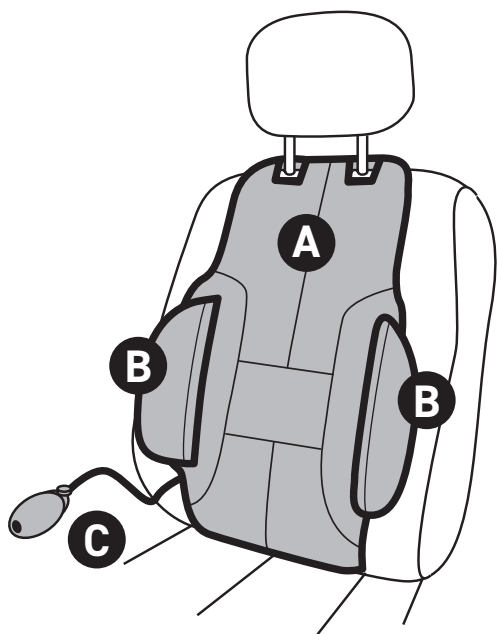

Coussin lombaire ad'just la solution au mal de dos en voiture.

Un siège de voiture doit accueillir toutes les morphologies. Que vous soyez petit ou grand, mince ou fort, les sièges sont les mêmes pour tous. Ils ne sont pas faits sur mesure et ne prennent pas soin de votre dos. Le coussin lombaire ad'just adapte le siège à votre morphologie, maintient votre corps dans l'axe de la route et soutient votre cambrure lombaire.

TROIS COMPOSANTS

- (A) la pièce dorsale
- (B) un jeu de deux coussins ergonomiques droite et gauche
- (C) un soutien lombaire gonflable et son gonfleur

DIMENSIONS

Voir ci-contre

MATÉRIAUX

- Matériaux de qualité sélectionnés pour leur capacité technique
- Tissu de contact : maille « nid d'abeille » en polyester 3D (sec / absorbant / esthétique)
- Tissu agrippant : maille en polyamide (aspect velours / très résistante)
- Mousse de la pièce dorsale : polyuréthane haute résilience (épaisseur 8mm)
- membrane / tube / gonfleur : Latex et PVC
- rembourrage coussin ergonomiques : microbilles PSE
- Etiquettes de composition, entretien et N° de série

EMBALLAGE

Sachet plastique transparent avec fermeture zip.
Dimensions : h 8 x l 27 x L 40 cm (environ)
Poids : 600 gr

ENTRETIEN

Lavable à la main. Coussins ergonomiques et membrane déhoussables. Attention à ne pas mettre en contact les velcros crochet avec le tissu 3D.

GARANTIE 2 ANS

Brevet et marque déposés®



contact@adjust.fr

www.adjust.fr

adjust sas : 92 route de Jallieu | 38080 Saint Marcel Bel Accueil | France

ad'just®

COUSSIN D'ASSISE

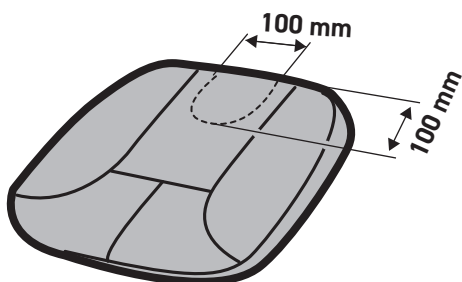
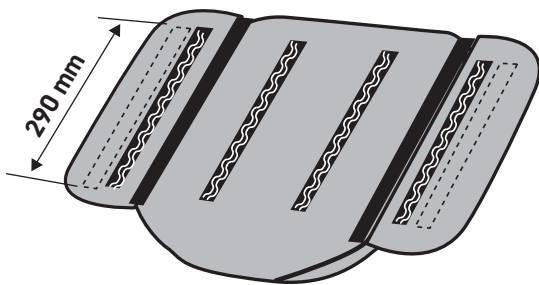
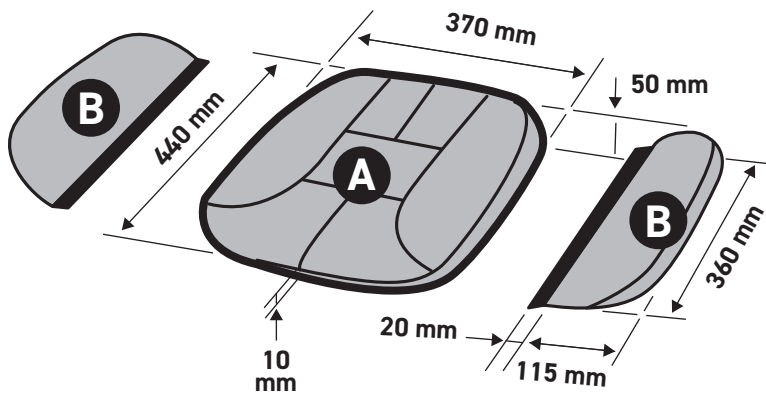

Coussin d'assise ad'just la solution au mal de dos en voiture.

Le coussin d'assise ad'just est recommandé si votre assise de siège est trop inclinée vers l'arrière.

Il permet d'ouvrir l'angle « tronc/jambes » et de réduire ainsi les tensions nerveuses et musculaires au bas du dos. Les coussins latéraux permettent un calage des cuisses pour éviter le pivotement du bassin dans les virages. Au niveau du coccyx, une partie est amovible pour atténuer les pressions.

Sa mousse ferme et résiliente absorbe les vibrations.

Il est muni de bandes anti-dérappantes en silicone. Une sangle arrière permet de le solidariser au coussin lombaire.

DIMENSIONS

Voir ci-contre

MATÉRIAUX

- Matériaux de qualité sélectionnés pour leur capacité technique
- Tissu de contact : maille « nid d'abeille » en polyester 3D (sec / absorbant / esthétique)
- Tissu d'habillage : velours en polyamide
- Mousse : polyuréthane haute résilience
- Etiquettes de composition, entretien et N° de série

EMBALLAGE

Sachet plastique transparent.

Dimensions, h x l x L en cm (environ) : 5 x 37 x 44

Poids :

A + B 580 gr

A 440 gr

B 140 gr

ENTRETIEN

Déhoussable, lavable à la main.

GARANTIE 2 ANS

Marque et brevet déposés®



contact@adjust.fr

www.adjust.fr

adjust sas : 92 route de Jallieu | 38080 Saint Marcel Bel Accueil | France